

se

en

de

cz

po

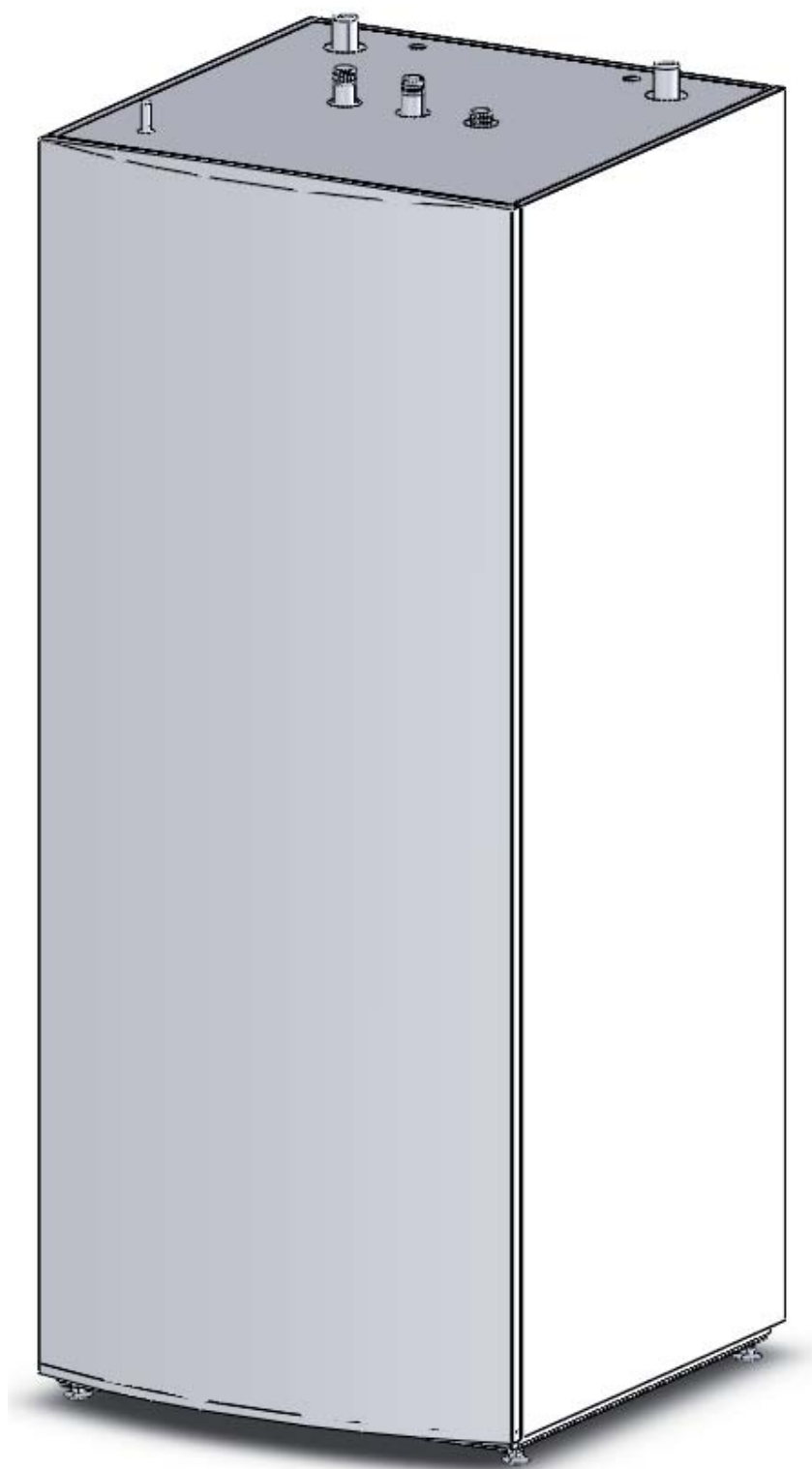

Installationsuppgifter

IVT

Dubbelmantlad Varmvattenberedare

DVB 200 FR/FC

DVB 300 FR/FC

Med solslinga

DVB 200 FR-S

DVB 300 FR-S

Beredaren är dubbelmantlad och består av en innermantel på 185/286 liter och en ytermantel på 105/176 liter. Vattenmagasinets innerdel består av rostfritt stål (serie FR) eller koppar (serie FC).



Installationsuppgifter DVB 200-300 FR/FC

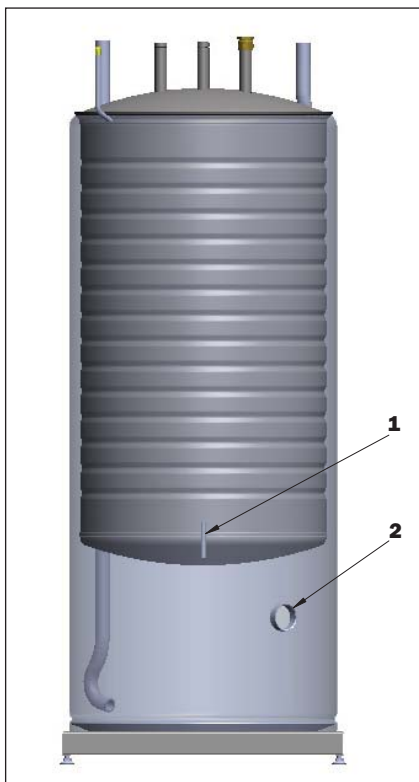

- 1 GT 3
2 Elpatronuttag (DVB 300)

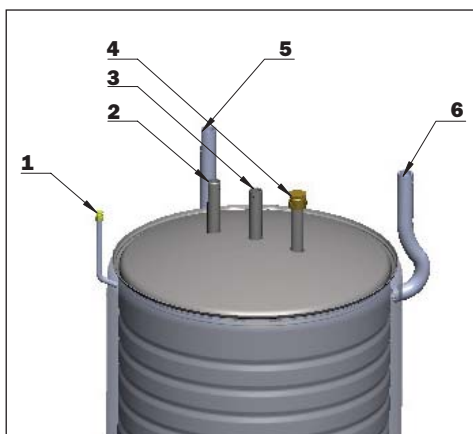

- 1 Avluftning
2 Varmvatten
3 Kallvatten
4 Anodrör
5 Laddrör retur
6 Laddrör tillopp

Demontering av front

1. Drag ut frontens nederdel
2. Lyft sedan fronten rakt uppåt

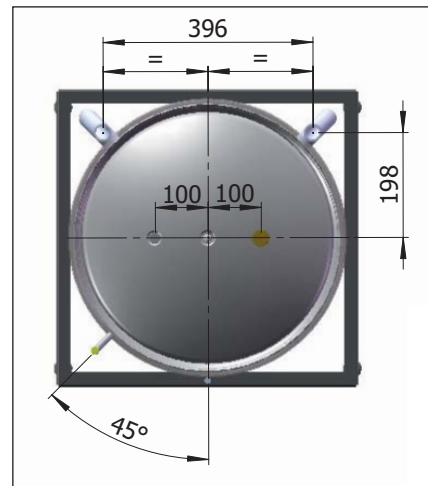
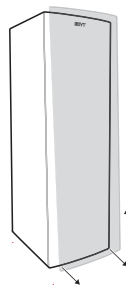

Mått takanslutningar DVB 200 FR/FC

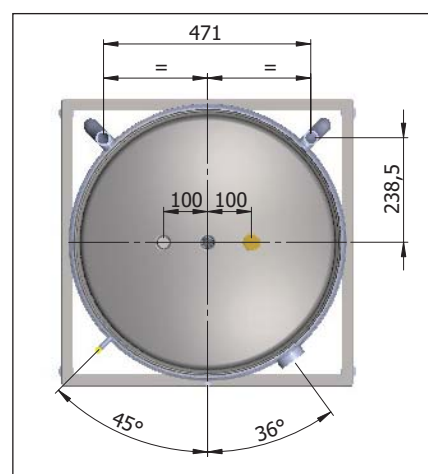

Mått takanslutningar DVB 300 FR/FC

Teknisk data

| Modell | DVB 200 FR | DVB 300 FR | DVB 200 FC | DVB 300 FC |
|--------------------------|--------------|--------------|--------------|--------------|
| Volym varmvatten | 185 | 286 | 185 | 286 |
| Volym yttermantel | 105 | 176 | 105 | 176 |
| Varm/kallanslutning (mm) | 22 | 28 | 22 | 28 |
| Yttermantel anslutning | G25" | | | |
| Dykrör givare (mm) | 9,5 | | | |
| Elpatronanslutning | - | 2" | - | 2" |
| Arbetsstryck radiator | 3 | 2,5 | 3 | 2,5 |
| Arbetsstryck varmvatten | 10 | | | |
| Aluminium anod | Ja | | - | - |
| Mått (mm) (BxDxH) | 600x600x1520 | 695x695x1700 | 600x600x1520 | 695x695x1700 |
| Vikt | 97 | 136 | 108 | 151 |

Påfyllning av beredaren

För att inte beredaren ska skadas är det viktigt att varmvattenberedaren fylls med vatten innan yttermanteln trycksätts.

Obs! Glöm ej att avlufta efter påfyllning av yttermantel och drifttagning av systemet.

Anod

För extra trygghet finns en skyddsanod monterad i varmvattenberedaren (modell FR). Anoden har till uppgift att skydda mot korrosion för att ge beredaren extra lång livslängd. I det fall man misstänker höga halter av klorider i vattnet (> 10 mg/liter) bör man göra en inspektion av anoden efter 1-2 år. Anoden (av aluminium) som sitter på toppen av beredaren har ursprungligen 20 mm diameter. Är den angripen, tex minskad diameter till 5-8 mm eller är längden ca 10 cm bör den bytas ut och en ny inspektion göras efter 2-3 år.

- Släpp på trycket i beredaren (yttermanteln först).
- Stäng av huvudmatningen för kallvatten.
- Öppna avtappningskranen vid ett tappställe.
- Skruva ur anoden som sitter i toppen av beredaren, kontrollera och låt byta vid behov.

Vid trånga utrymmen (låg takhöjd) finns kedjeanod som alternativ. Beställ anod hos din lokala installatör och ange modell på tanken.

Installationsuppgifter DVB 200-300 FR-S med solslinga

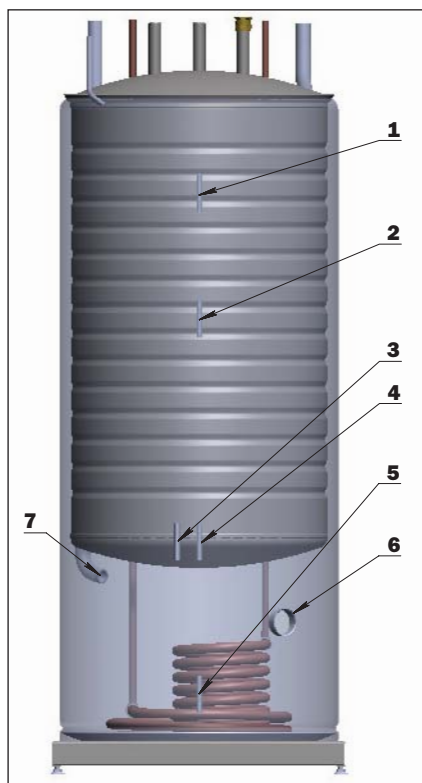

- 1 Termostat GT 3 alt. solgivare andra system
- 2 GT 3 (VP) vid samdrift med IVT Sol
- 3 Alt. solgivare andra system
- 4 GT 3 VP utan samdrift med IVT Sol
- 5 IVT Sol RCS-100 givare
- 6 Elpatron uttag (DVB 300)
- 7 Upphöjt returrör IVT Solanpassning

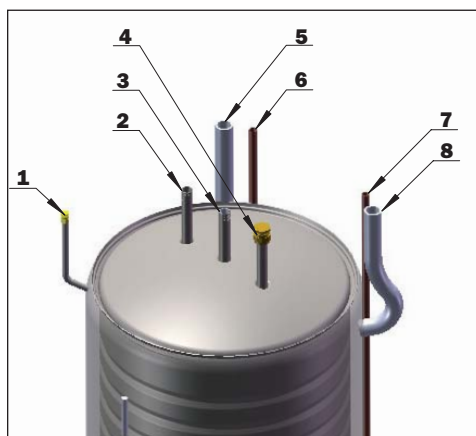

- 1 Avluftning
- 2 Varmvatten
- 3 Kallvatten
- 4 Anodrör
- 5 Laddrör retur
- 6 Retur sol
- 7 Tillopp sol
- 8 Laddrör tillopp

Demontering av front

1. Drag ut frontens nederdel
2. Lyft sedan fronten rakt uppåt

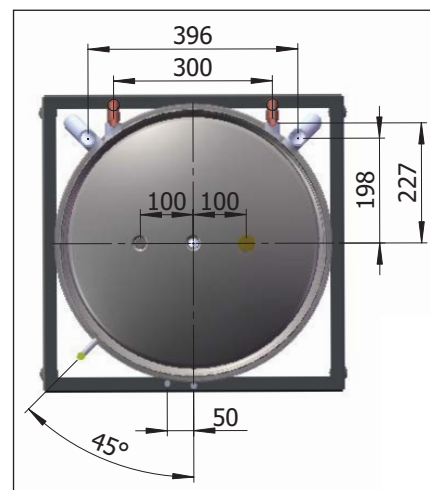
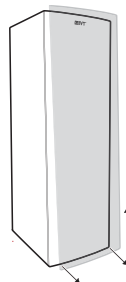

Mått takanslutningar DVB 200 FR-S

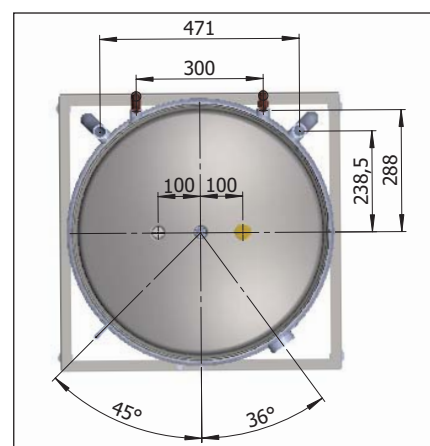

Mått takanslutningar DVB 300 FR-S

Teknisk data

| Modell | DVB 200 FR-S | DVB 300 FR-S |
|----------------------------|--------------|--------------|
| Volym varmvatten | 185 | 286 |
| Volym yttermantel | 105 | 176 |
| Varm/kallanslutning (mm) | 22 | 28 |
| Anslutning sol (mm) | 15 | |
| Solslinga kamflänsrör (mm) | 22 | |
| Längd solslinga (meter) | 7 | 10 |
| Yttermantel anslutning | G25" | |
| Dyrör givare (mm) | 9,5 | |
| Elpatronanslutning | - | 2" |
| Arbetstryck radiator | 3 | 2,5 |
| Arbetstryck varmvatten | 10 | |
| Aluminium anod | Ja | |
| Mått (mm) (BxDxH) | 600x600x1520 | 695x695x1700 |
| Vikt | 102 | 146 |

Påfyllning av beredaren

För att inte beredaren ska skadas är det viktigt att varmvattenberedaren fylls med vatten innan yttermanteln trycksätts.

Obs! Glöm ej att avlufta efter påfyllning av yttermantel och drifttagning av systemet.

Anod

För extra trygghet finns en skyddsanod monterad i varmvattenberedaren (modell FR). Anoden har till uppgift att skydda mot korrosion för att ge beredaren extra lång livslängd. I det fall man misstänker höga halter av klorider i vattnet (> 10 mg/liter) bör man göra en inspektion av anoden efter 1-2 år. Anoden (av aluminium) som sitter på toppen av beredaren har ursprungligen 20 mm diameter. Är den angripen, tex minskad diameter till 5-8 mm eller är längden ca 10 cm bör den bytas ut och en ny inspektion göras efter 2-3 år.

- Släpp på trycket i beredaren (yttermanteln först).
- Stäng av huvudmatningen för kallvatten.
- Öppna avtappningskranen vid ett tappställe.
- Skruva ur anoden som sitter i toppen av beredaren, kontrollera och låt byta vid behov.

Vid trånga utrymmen (låg takhöjd) finns kedjeanod som alternativ. Beställ anod hos din lokala installatör och ange modell på tanken.

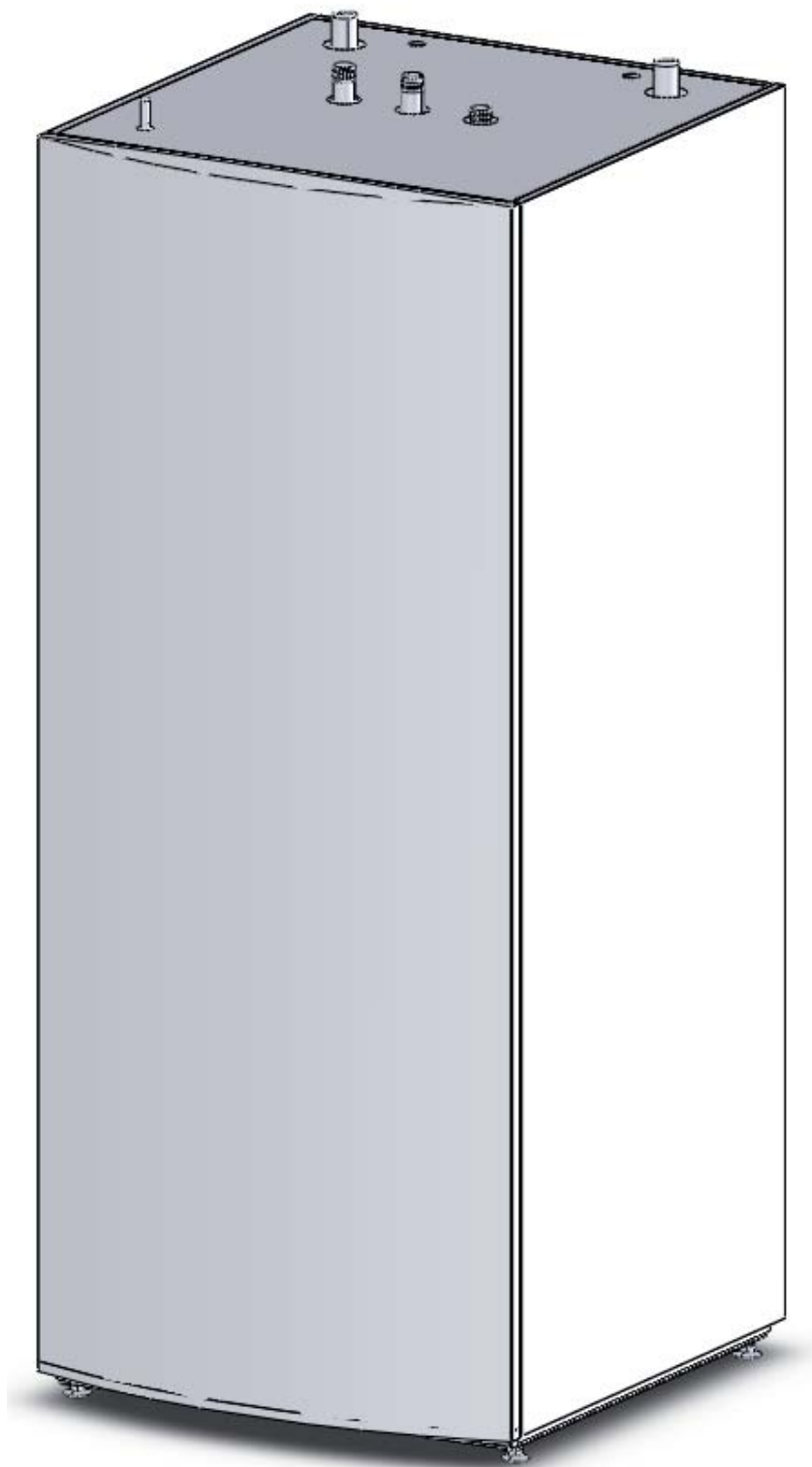

Installation information

IVT

Double shelled hot water heater

DVB 200 FR/FC

DVB 300 FR/FC

With solar coil

DVB 200 FR-S

DVB 300 FR-S

The water heater is double-shelled and consists of a 185/286 litre inner shell and a 105/176 litre outer shell. The inner part of the water tank is stainless steel (series FR) or copper (series FC).



Installation information DVB 200-300 FR/FC

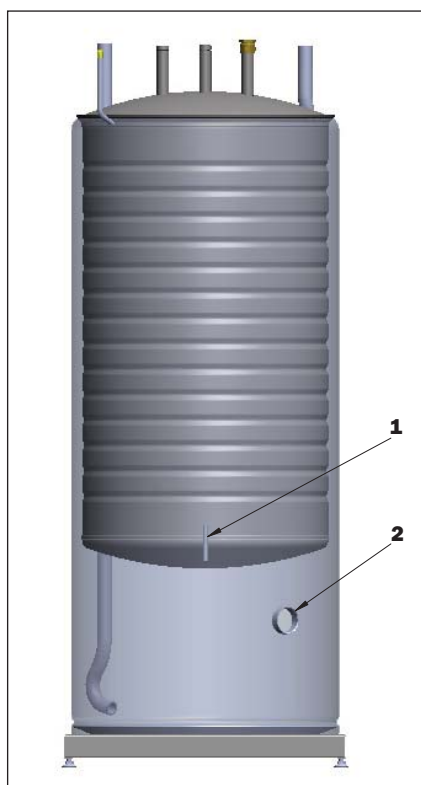

- 1 GT 3
- 2 Electric element outlet (DVB 300)

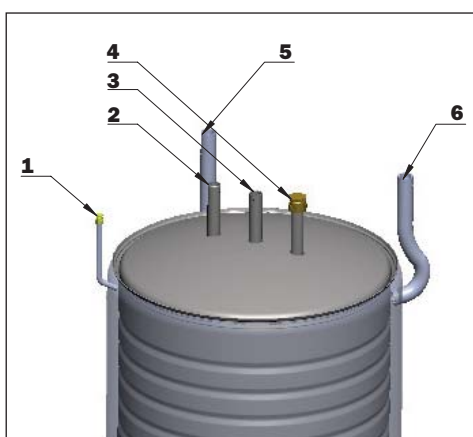

- 1 Venting
- 2 Hot water
- 3 Cold water
- 4 Anode pipe
- 5 Charge pipe return
- 6 Charge pipe supply

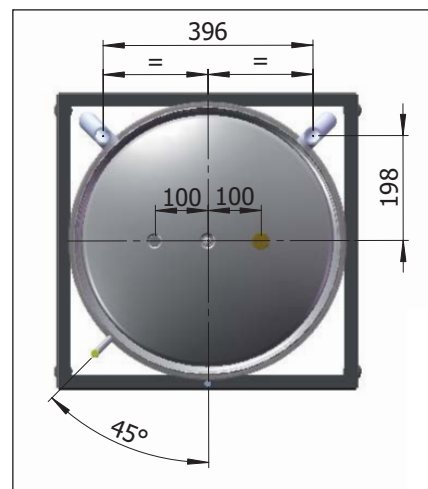

Ceiling connection dimensions DVB 200 FR/FC

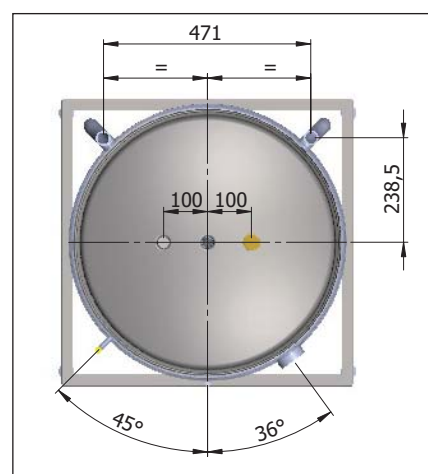

Ceiling connection dimensions DVB 300 FR/FC

Removing the front

1. Pull out the lower section of the front
2. Then lift the front straight up

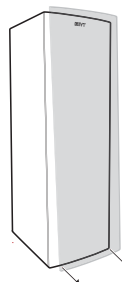

Technical information

| Model | DVB 200 FR | DVB 300 FR | DVB 200 FC | DVB 300 FC |
|-----------------------------|--------------|--------------|--------------|--------------|
| Volume of hot water | 185 | 286 | 185 | 286 |
| Outer shell volume | 105 | 176 | 105 | 176 |
| Hot/cold connection (mm) | 22 | 28 | 22 | 28 |
| Outer shell connection | G25" | | | |
| Submerged tube sensor (mm) | 9,5 | | | |
| Immersion heater connection | - | 2" | - | 2" |
| Working pressure radiator | 3 | 2,5 | 3 | 2,5 |
| Working pressure hot water | 10 | | | |
| Aluminium anode | Yes | | - | - |
| Dimensions (mm) (WxDxH) | 600x600x1520 | 695x695x1700 | 600x600x1520 | 695x695x1700 |
| Weight | 97 | 136 | 108 | 151 |

Filling the water heater

To prevent damaging the water heater, it is important that the water heater is filled with water before the outer shell is pressurised.

PLEASE NOTE: Do not forget to vent after filling the outer shell and commissioning the system.

Anode

For extra safety there is an electronic sacrificial anode installed in the water heater (model FR). The task of the anode is to protect against corrosion to give the water heater a longer service-life. In cases where there are thought to be high amounts of chlorides in the water (> 10 mg/litre), inspect the anode every 1-2 years. The anode (aluminium) which is on the top of the water heater has an original diameter of 20 mm. If it has been affected, e.g. its diameter has been reduced to 5-8 mm or is 10 cm long, it should be replaced and re-inspected after 2-3 years.

- Pressurise the water heater (outer-shell first).
- Shut off the main cold water supply.
- Open the venting cock.
- Unscrew the anode at the top of the water heater, check and replace if necessary.

In confined spaces (low ceiling heights) a chain anode is available as an alternative. Order anodes from your local installer specifying the tank model.

Installation information DVB 200-300 FR-S with solar coil

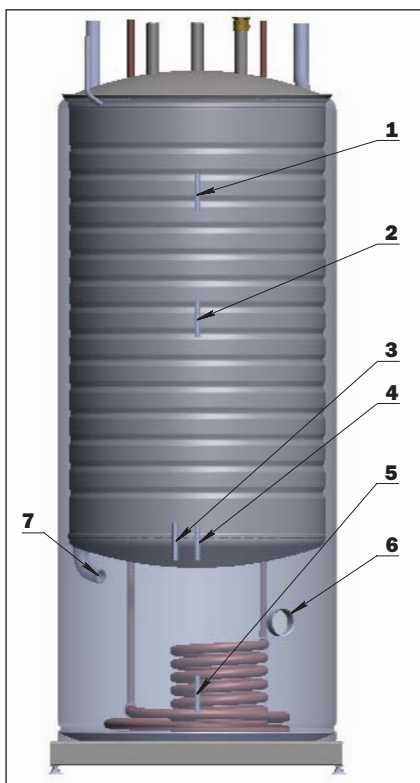

- 1 Thermostat GT 3 alt. sun sensor other system
- 2 GT 3 (HP) during combined operation with IVT Sol
- 3 Alt. Sun sensor other system
- 4 GT 3 HP during combined operation with IVT Sol
- 5 IVT Sol RCS-100 sensor
- 6 Electric element outlet (DVB 300)
- 7 Raised return pipe IVT Sol adjustment

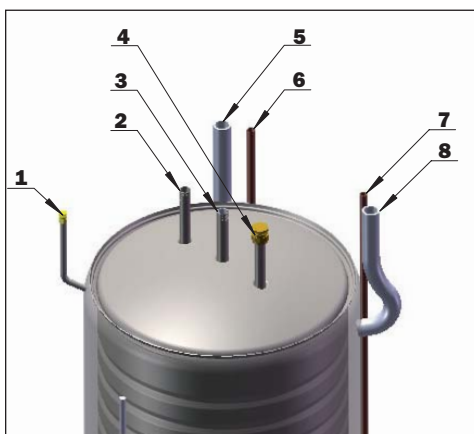

- 1 Venting
- 2 Hot water
- 3 Cold water
- 4 Anode pipe
- 5 Charge pipe return
- 6 Solar return
- 7 Solar supply
- 8 Charge pipe supply

Removing the front

1. Pull out the lower section of the front
2. Then lift the front straight up

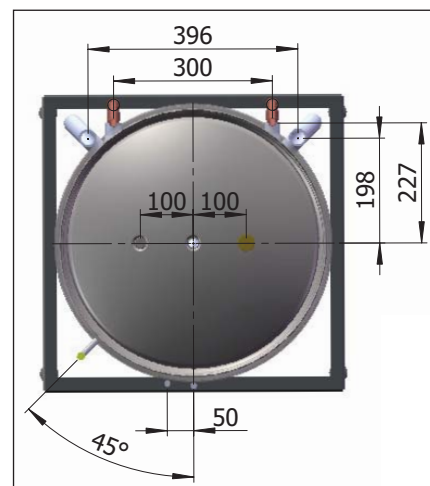
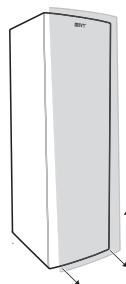

Ceiling connection dimensions DVB 200 FR-S

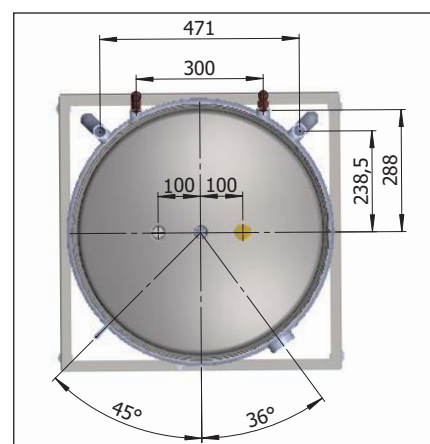

Ceiling connection dimensions DVB 300 FR-S

Technical information

| Model | DVB 200 FR-S | DVB 300 FR-S |
|-----------------------------|--------------|--------------|
| Volume of hot water | 185 | 286 |
| Outer shell volume | 105 | 176 |
| Hot/cold connection (mm) | 22 | 28 |
| Solar connection (mm) | 15 | |
| Solar coil gilled pipe (mm) | 22 | |
| Solar coil length (metres) | 7 | 10 |
| Outer shell connection | G25" | |
| Submerged tube sensor (mm) | 9,5 | |
| Immersion heater connection | - | 2" |
| Working pressure radiator | 3 | 2,5 |
| Working pressure hot water | 10 | |
| Aluminium anode | Yes | |
| Dimensions (mm) (WxDxH) | 600x600x1520 | 695x695x1700 |
| Weight | 102 | 146 |

Filling the water heater

To prevent damaging the water heater, it is important that the water heater is filled with water before the outer shell is pressurised.

PLEASE NOTE: Do not forget to vent after filling the outer shell and commissioning the system.

Anode

For extra safety there is an electronic sacrificial anode installed in the water heater (model FR). The task of the anode is to protect against corrosion to give the water heater a longer service-life. In cases where there are thought to be high amounts of chlorides in the water (> 10 mg/litre), inspect the anode every 1-2 years. The anode (aluminium) which is on the top of the water heater has an original diameter of 20 mm. If it has been affected, e.g. its diameter has been reduced to 5-8 mm or is 10 cm long, it should be replaced and re-inspected after 2-3 years.

- Pressurise the water heater (outer-shell first).
- Shut off the main cold water supply.
- Open the venting cock.
- Unscrew the anode at the top of the water heater, check and replace if necessary.

In confined spaces (low ceiling heights) a chain anode is available as an alternative. Order anodes from your local installer specifying the tank model.

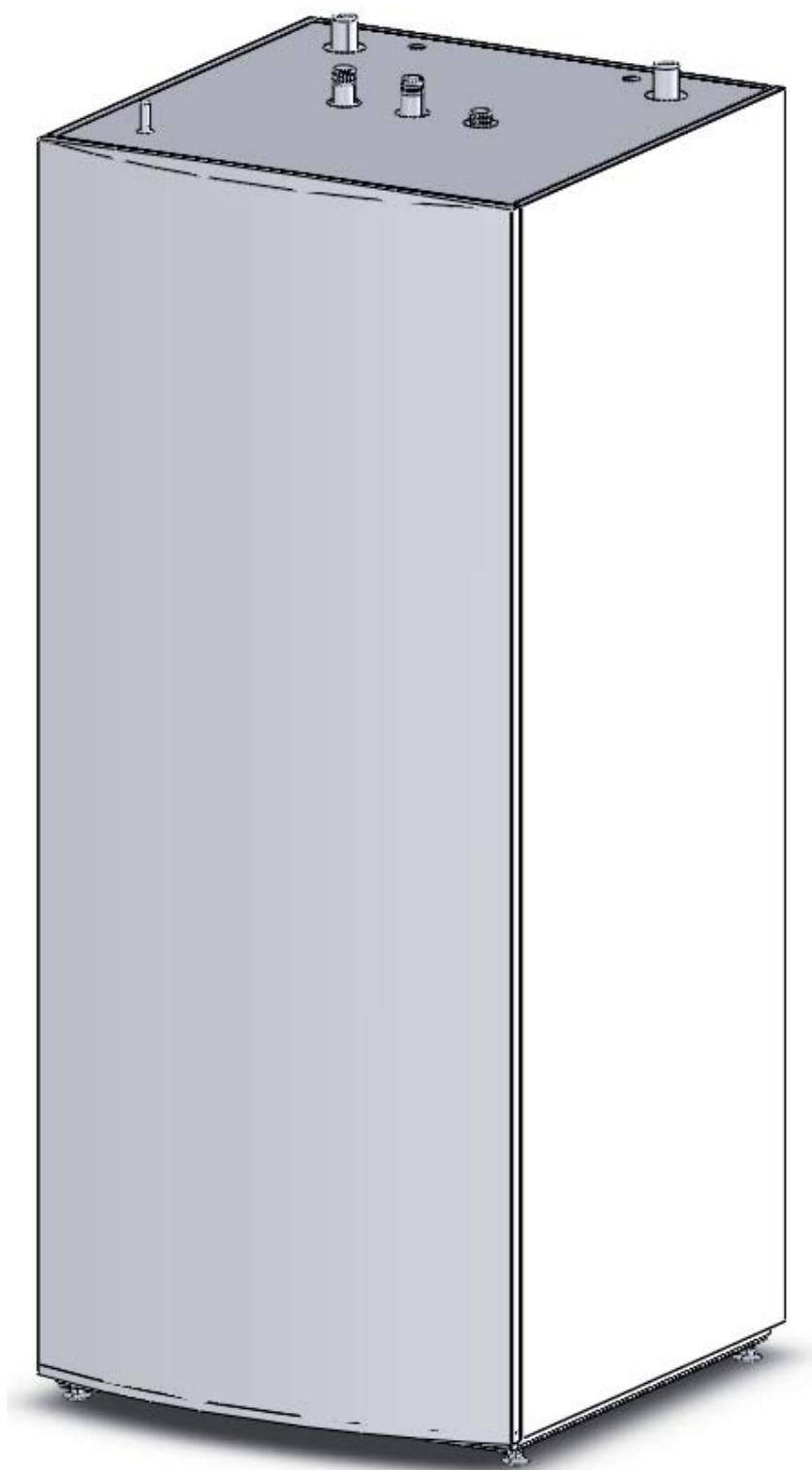

Installationsangaben

IVT Doppelwandiger Warmwasserbereiter

DVB 200 FR/FC

DVB 300 FR/FC

Mit Solarschleife

DVB 200 FR-S

DVB 300 FR-S

**Der doppelwandige
Bereiter besteht aus
einem Innenmantel
mit 185/286 l sowie
einem Außenmantel mit
105/176 l. Der innere
Teil des Wasserbehälters
ist aus Edelstahl (Reihe
FR) oder Kupfer (Reihe
FC) gefertigt.**



Installationsangaben DVB 200-300 FR/FC

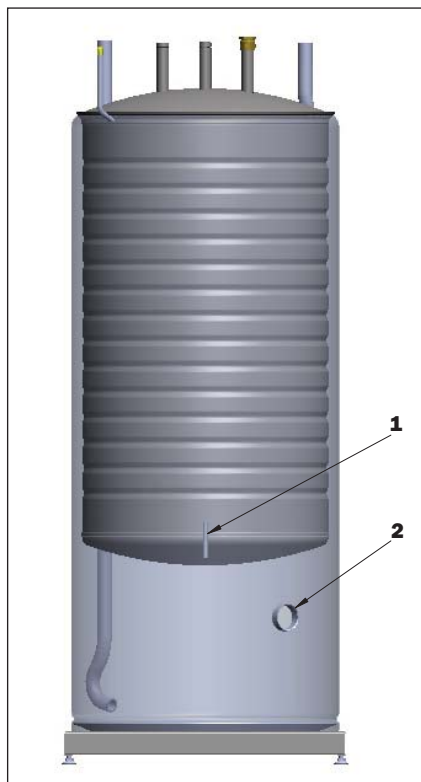

- 1 GT 3
- 2 Anschluss für Elektropatrone (DVB 300)

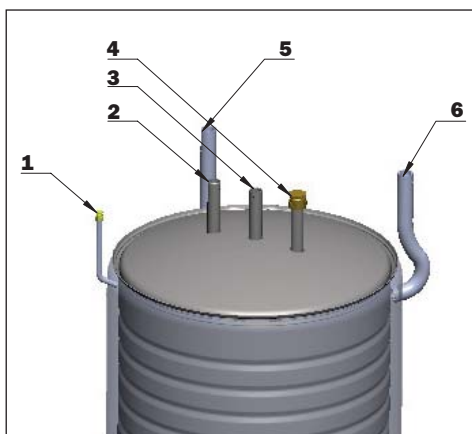

- 1 Entlüftung
- 2 Warmwasser
- 3 Kaltwasser
- 4 Anodenrohr
- 5 Laderohr Rücklauf
- 6 Laderohr Zulauf

Frontabdeckung abnehmen

1. Ziehen Sie den unteren Teil der Frontabdeckung heraus.
2. Heben Sie anschließend die Frontabdeckung gerade nach oben ab.

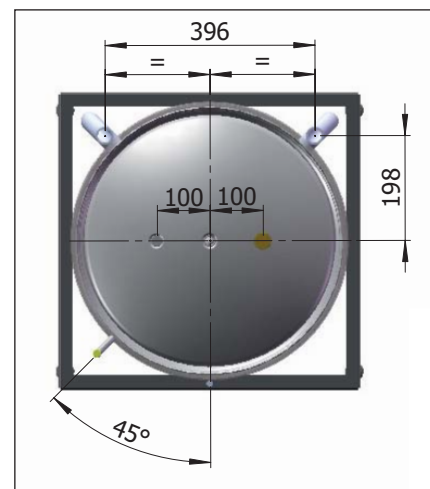
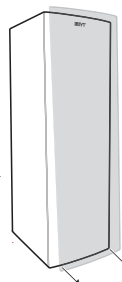

Abmessungen Deckenanschlüsse DVB 200 FR/FC

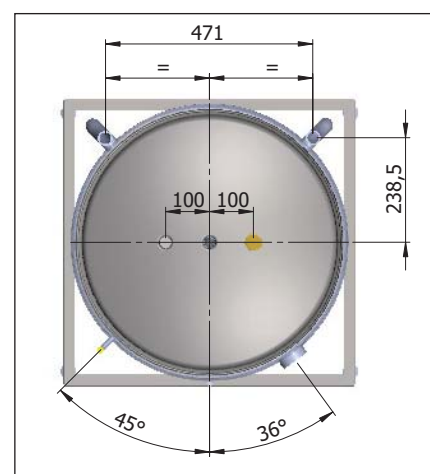

Abmessungen Deckenanschlüsse DVB 300 FR/FC

Technische Daten

| Modell | DVB 200 FR | DVB 300 FR | DVB 200 FC | DVB 300 FC |
|------------------------------|--------------|--------------|--------------|--------------|
| Volumen Warmwasser | 185 | 286 | 185 | 286 |
| Volumen Außenmantel | 105 | 176 | 105 | 176 |
| Warm-/Kaltanschluss (mm) | 22 | 28 | 22 | 28 |
| Außenmantelanschluss | G25 Zoll | | | |
| Tauchrohr Fühler (mm) | 9,5 | | | |
| Anschluss für Elektropatrone | - | 2" | - | 2" |
| Arbeitsdruck Heizkörper | 3 | 2,5 | 3 | 2,5 |
| Arbeitsdruck Warmwasser | 10 | | | |
| Aluminiumanode | Ja | | - | - |
| Abmessungen (mm) (B x T x H) | 600x600x1520 | 695x695x1700 | 600x600x1520 | 695x695x1700 |
| Gewicht | 97 | 136 | 108 | 151 |

Bereiter befüllen

Um das Gerät nicht zu beschädigen, muss der Warmwasserbereiter mit Wasser befüllt werden, bevor der Außenmantel unter Druck gesetzt wird.

Hinweis: Führen Sie nach dem Befüllen des Außenmantels und der Inbetriebnahme der Anlage eine Entlüftung durch.

Fremdstromanode

Um die Sicherheit zusätzlich zu erhöhen, ist im Warmwasserbereiter (Modell FR) eine Fremdstromanode montiert. Diese stellt einen Korrosionsschutz dar, damit eine möglichst hohe Lebensdauer des Bereiters erzielt werden kann. Wenn Sie im Wasser einen erhöhten Chloridgehalt vermuten (> 10 mg/l), sollte die Anode nach 1-2 Jahren kontrolliert werden. Die Aluminiumanode an der Bereiteroberseite besitzt im Ausgangszustand einen Durchmesser von 20 mm. Ist ihr Durchmesser auf 5-8 mm oder ihre Länge auf ca. 10 cm geschrumpft, muss die Anode ersetzt und nach 2-3 Jahren erneut kontrolliert werden.

- Lassen Sie den Druck im Bereiter ab (zuerst im Außenmantel).
- Sperren Sie die Hauptzufuhr für Kaltwasser ab.
- Öffnen Sie den Ablasshahn an einer Entnahmestelle.
- Schrauben Sie die Anode an der Bereiteroberseite heraus. Kontrollieren Sie sie und lassen Sie sie bei Bedarf ersetzen.

Für Bereiche mit wenig Platz (niedrige Deckenhöhe) ist alternativ eine Kettenanode erhältlich. Die Anode können Sie bei Ihrem Installateur vor Ort bestellen. Geben Sie dazu das Behältermodell an.

Installationsangaben DVB 200-300 FR-S mit Solarschleife

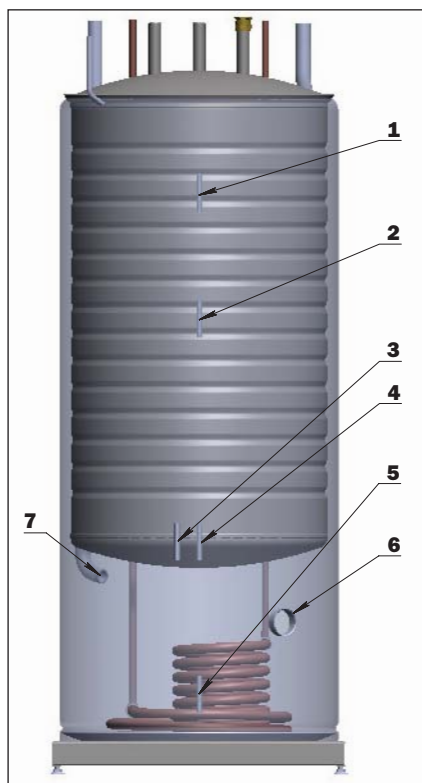

- 1 Thermostat GT 3 bzw. Solarfühler bei anderen Systemen
- 2 GT 3 (VP) bei gemeinsamem Betrieb mit IVT Sol
- 3 Bzw. Solarfühler bei anderen Systemen GT 3 VP ohne gemeinsamen Betrieb mit IVT Sol
- 4 Fühler IVT Sol RCS-100
- 5 Anschluss für Elektropatrone (DVB 300)
- 6 Angehobenes Rücklaufrohr für IVT-Solaranpassung

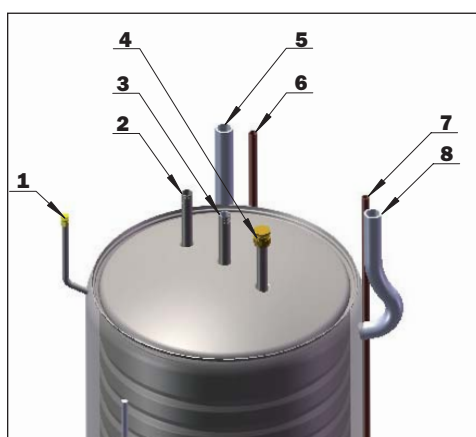

- 1 Entlüftung
- 2 Warmwasser
- 3 Kaltwasser
- 4 Anodenrohr
- 5 Laderohr Rücklauf
- 6 Rücklauf Solareinheit
- 7 Zulauf Solareinheit
- 8 Laderohr Zulauf

Frontabdeckung abnehmen

1. Ziehen Sie den unteren Teil der Frontabdeckung heraus.
2. Heben Sie anschließend die Frontabdeckung gerade nach oben ab.

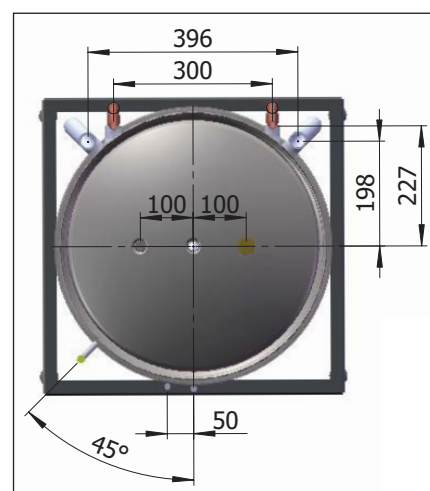
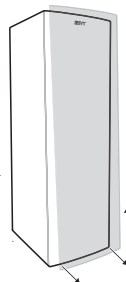

Abmessungen Deckenanschlüsse DVB 200 FR-S

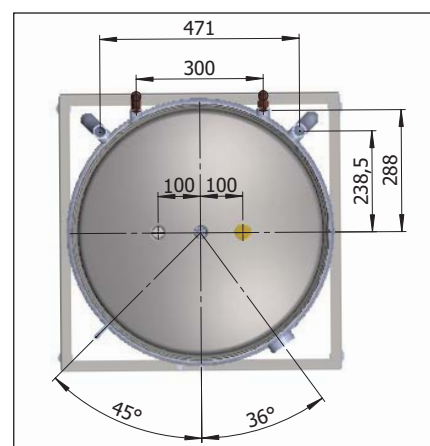

Abmessungen Deckenanschlüsse DVB 300 FR-S

Technische Daten

| Modell | DVB 200 FR-S | DVB 300 FR-S |
|-------------------------------|------------------|------------------|
| Volumen Warmwasser | 185 | 286 |
| Volumen Außenmantel | 105 | 176 |
| Warm-/Kaltanschluss (mm) | 22 | 28 |
| Solaranschluss (mm) | 15 | |
| Solarschleife Rippenrohr (mm) | 22 | |
| Länge Solarschleife (m) | 7 | 10 |
| Außenmantelanschluss | G25 Zoll | |
| Tauchrohr Fühler (mm) | 9,5 | |
| Anschluss für Elektropatrone | - | 2" |
| Arbeitsdruck Heizkörper | 3 | 2,5 |
| Arbeitsdruck Warmwasser | 10 | |
| Aluminiumanode | Ja | |
| Abmessungen (mm) B x T x H) | 600 x 600 x 1520 | 695 x 695 x 1700 |
| Gewicht | 102 | 146 |

Bereiter befüllen

Um das Gerät nicht zu beschädigen, muss der Warmwasserbereiter mit Wasser befüllt werden, bevor der Außenmantel unter Druck gesetzt wird.

Hinweis: Führen Sie nach dem Befüllen des Außenmantels und der Inbetriebnahme der Anlage eine Entlüftung durch.

Fremdstromanode

Um die Sicherheit zusätzlich zu erhöhen, ist im Warmwasserbereiter (Modell FR) eine Fremdstromanode montiert. Diese stellt einen Korrosionsschutz dar, damit eine möglichst hohe Lebensdauer des Bereiters erzielt werden kann. Wenn Sie im Wasser einen erhöhten Chloridgehalt vermuten (> 10 mg/l), sollte die Anode nach 1-2 Jahren kontrolliert werden. Die Aluminiumanode an der Bereiteroberseite besitzt im Ausgangszustand einen Durchmesser von 20 mm. Ist ihr Durchmesser auf 5-8 mm oder ihre Länge auf ca. 10 cm geschrumpft, muss die Anode ersetzt und nach 2-3 Jahren erneut kontrolliert werden.

- Lassen Sie den Druck im Bereiter ab (zuerst im Außenmantel).
- Sperren Sie die Hauptzufuhr für Kaltwasser ab.
- Öffnen Sie den Ablasshahn an einer Entnahmestelle.
- Schrauben Sie die Anode an der Bereiteroberseite heraus. Kontrollieren Sie sie und lassen Sie sie bei Bedarf ersetzen.

Für Bereiche mit wenig Platz (niedrige Deckenhöhe) ist alternativ eine Kettenanode erhältlich. Die Anode können Sie bei Ihrem Installateur vor Ort bestellen. Geben Sie dazu das Behältermodell an.

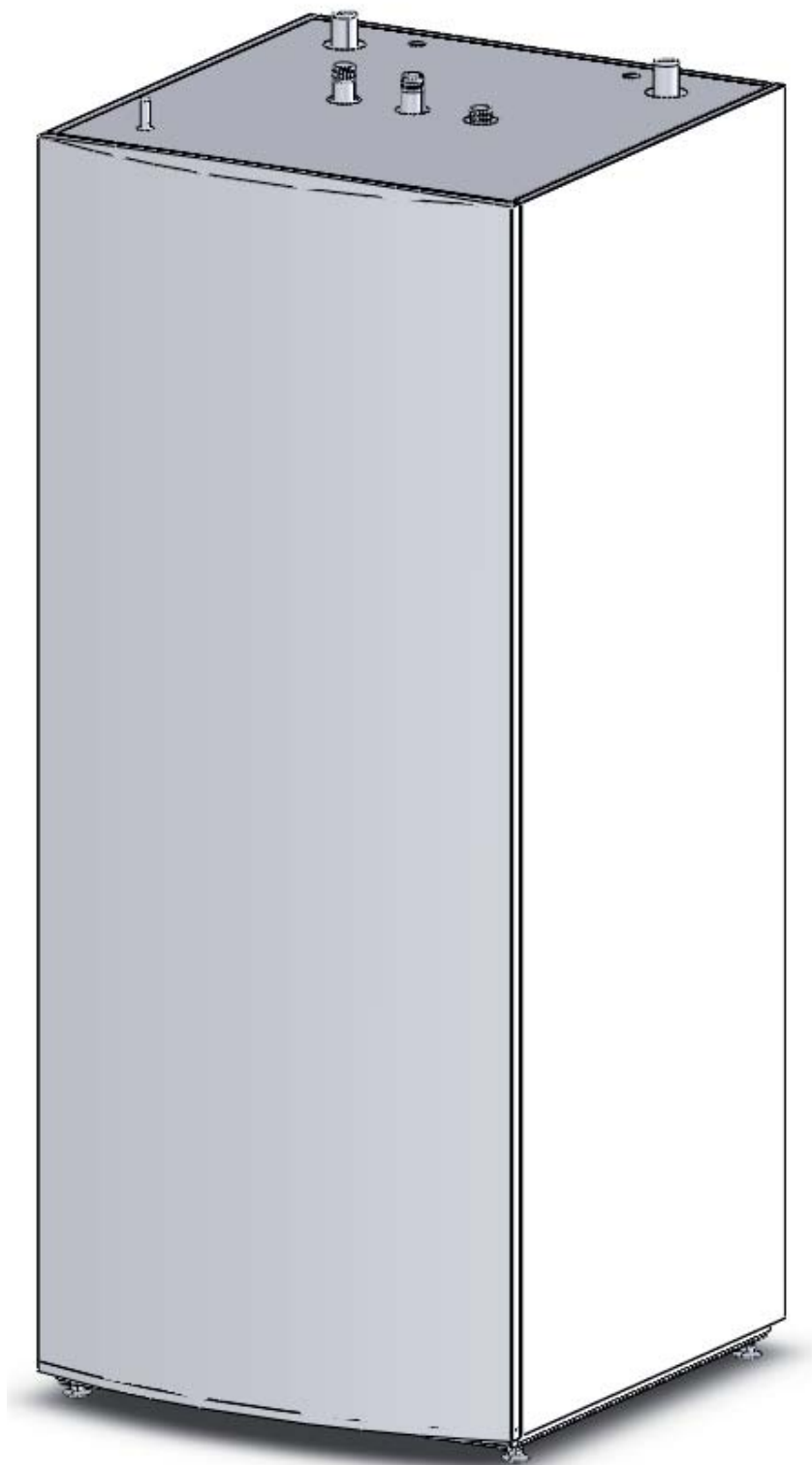

Údaje k instalaci

IVT

Dvoustěnný bojler

DVB 200 FR/FC

DVB 300 FR/FC

Se solární smyčkou

DVB 200 FR-S

DVB 300 FR-S

Dvoustěnný bojler je tvořen vnitřním pláštěm s objemem 185/286 l a dále vnějším pláštěm s objemem 105/176 l. Vnitřní část vodní nádoby je vyrobena z ušlechtilé oceli (řada FR) nebo z mědi (řada FC).

 **IVT**

Údaje k instalaci DVB 200-300 FR/FC

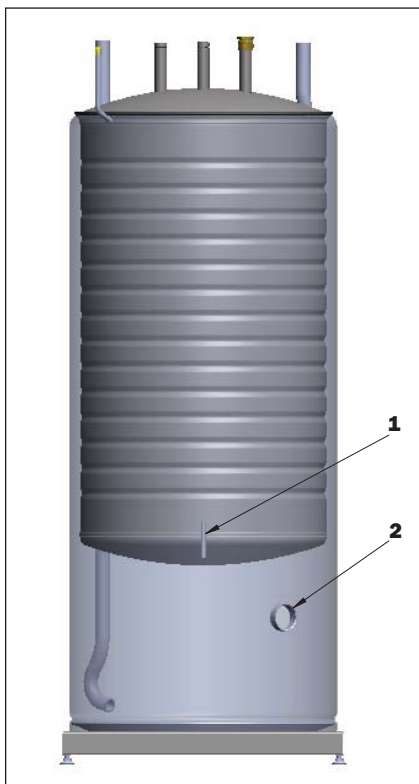

- 1 GT 3
- 2 Připojení elektrického topného tělesa (DVB 300)

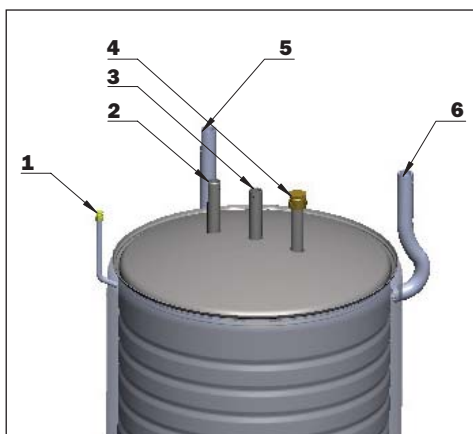

- 1 Odvzdušnění
- 2 Teplá voda
- 3 Studená voda
- 4 Anodová trubice
- 5 Zaváděcí trubice – zpětný tok
- 6 Zaváděcí trubice – přítok

Odebrání čelního krytu

1. Vytáhněte dolní část čelního krytu.
2. Poté vyzvedněte čelní kryt rovně nahoru.

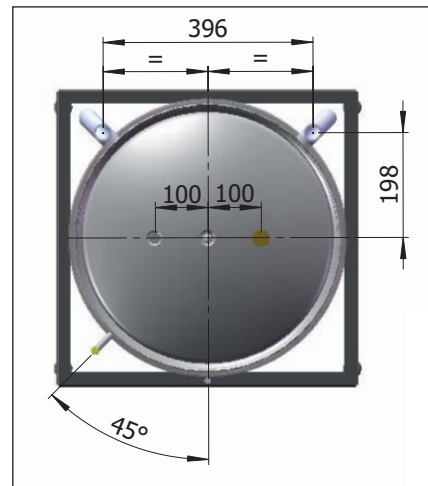
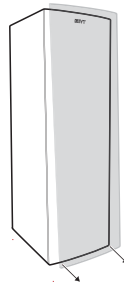

Rozměry přípojek na horní části DVB 200 FR/FC

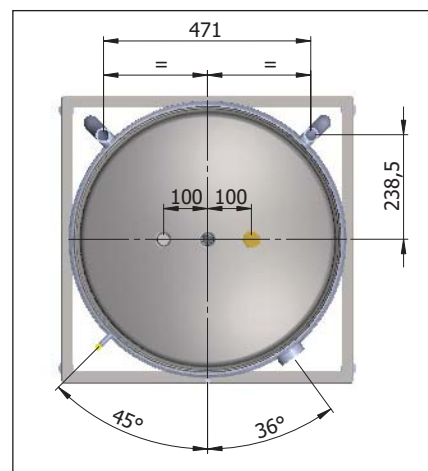

Rozměry přípojek na horní části DVB 300 FR/FC

Technické údaje

| Model | DVB 200 FR | DVB 300 FR | DVB 200 FC | DVB 300 FC |
|---------------------------------------|--------------|--------------|--------------|--------------|
| Objem teplé užitkové vody | 185 | 286 | 185 | 286 |
| Objem vnějšího pláště | 105 | 176 | 105 | 176 |
| Přípojka tep./stud. vody (mm) | 22 | 28 | 22 | 28 |
| Připojení vnějšího pláště | G25 palce | | | |
| Jímka čidla (mm) | 9,5 | | | |
| Připojení elektrického topného tělesa | - | 2" | - | 2" |
| Pracovní tlak top. tělesa | 3 | 2,5 | 3 | 2,5 |
| Pracovní tlak teplé vody | 10 | | | |
| Hliníková anoda | Ano | | - | - |
| Rozměry (mm; Š x H x V) | 600x600x1520 | 695x695x1700 | 600x600x1520 | 695x695x1700 |
| Hmotnost | 97 | 136 | 108 | 151 |

Plnění bojleru

Aby se přístroj nepoškodil, musí se bojler naplnit vodou před uvedením vnějšího pláště pod tlak.
Poznámka: Po naplnění vnějšího pláště a uvedení soustavy do provozu proveďte odvzdušnění.

Anoda s vnějším zdrojem

K přidavnému zvýšení bezpečnosti je namontována v bojleru teplé užitkové vody (model FR) anoda s vnějším zdrojem. Tato anoda představuje ochranu proti korozi, aby bylo možno dosáhnout co nejdélní životnosti bojleru. Jestliže předpokládáte ve vodě zvýšený obsah chloridu (> 10 mg/l), musí se anoda po uplynutí 1 – 2 let zkontrolovat. Hliníková anoda na horní straně bojleru má ve výchozím stavu průměr 20 mm. Pokud se její průměr sníží o 5 - 8 mm nebo její délka na cca 10 cm, musí se anoda nahradit a po uplynutí 2 – 3 roků znovu zkontrolovat.

- Vypusťte tlak v bojleru (nejprve ve vnějším plášti).
- Zavřete hlavní přívod studené vody.
- Otevřete vypouštěcí kohout na odběrové straně.
- Vyšroubujte anodu z horní strany bojleru. Zkontrolujte anodu a v případě potřeby ji nahraďte.

Pro místnosti s malým místem (nízká výška stropu) se alternativně dodává řetězová anoda. Anodu můžete objednat u svého instalatéra na místě. Uveďte přítom model bojleru.

Údaje k instalaci DVB 200-300 FR-S se solární smyčkou

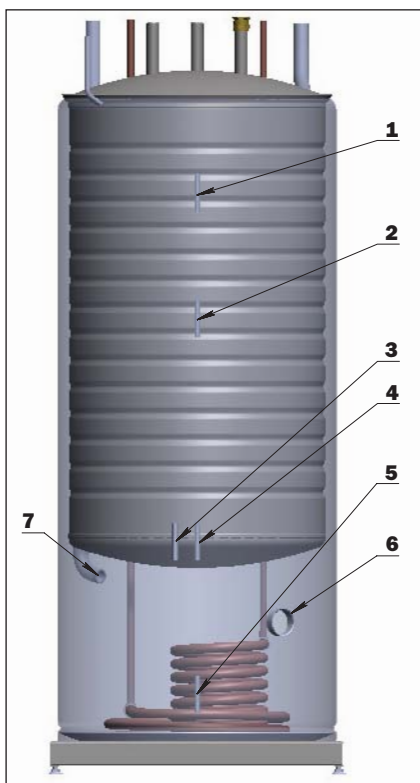

- 1 Termostat GT 3 respektive solární čidlo u jiných systémů
- 2 GT 3 (VP) při společném provozu s IVT Sol
- 3 Respektive solární čidlo u jiných systémů
- 4 GT 3 (VP) bez společného provozu s IVT Sol
- 5 Snímač IVT Sol RCS-100
- 6 Připojení elektrického topného tělesa (DVB 300)
- 7 Zvednutá trubka zpětného toku pro přizpůsobení solárnímu provozu IVT

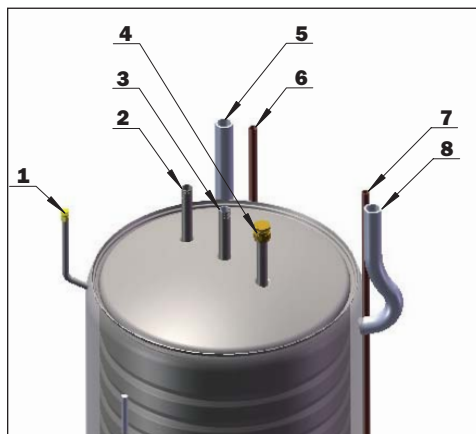

- 1 Odvzdušnění
- 2 Teplá voda
- 3 Studená voda
- 4 Anodová trubice
- 5 Zaváděcí trubice – zpětný tok
- 6 Zpětný tok – solární jednotka
- 7 Přítok – solární jednotka
- 8 Zaváděcí trubice – přítok

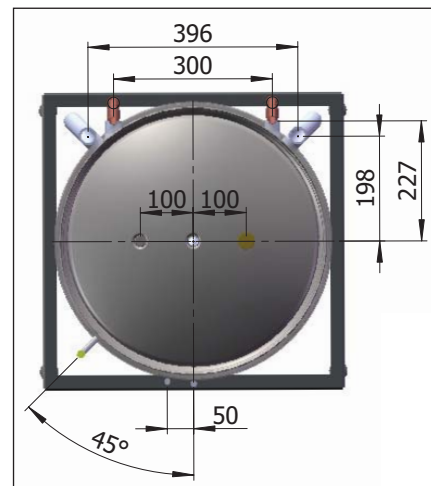

Rozměry přípojek na horní části DVB 200 FR-S

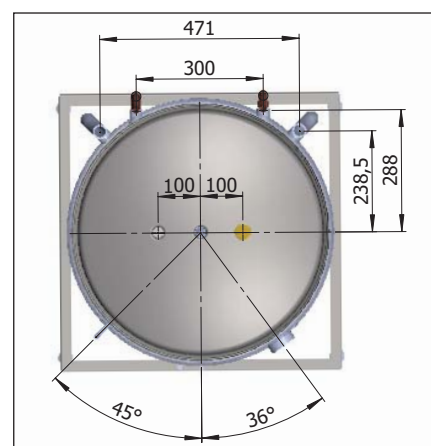

Rozměry přípojek na horní části DVB 300 FR-S

Odebrání čelního krytu

1. Vytáhněte dolní část čelního krytu.
2. Poté vyzvedněte čelní kryt rovně nahoru.

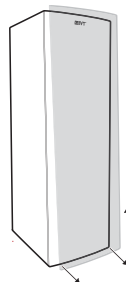

Technické údaje

| Model | DVB 200 FR-S | DVB 300 FR-S |
|---------------------------------------|------------------|------------------|
| Objem teplé užitkové vody | 185 | 286 |
| Objem vnějšího pláště | 105 | 176 |
| Přípojka tep./stud. vody (mm) | 22 | 28 |
| Solární připojení (mm) | 15 | |
| Solární smyčka - žebrové trubky (mm) | 22 | |
| Délka solární smyčky (m) | 7 | 10 |
| Připojení vnějšího pláště | G25 palce | |
| Jímka čidla (mm) | 9,5 | |
| Připojení elektrického topného tělesa | - | 2" |
| Pracovní tlak top. tělesa | 3 | 2,5 |
| Pracovní tlak teplé vody | 10 | |
| Hliníková anoda | Ano | |
| Rozměry (mm) (Š x H x V) | 600 x 600 x 1520 | 695 x 695 x 1700 |
| Hmotnost | 102 | 146 |

Plnění bojleru

Aby se přístroj nepoškodil, musí se bojler naplnit vodou před uvedením vnějšího pláště pod tlak.

Poznámka: Po naplnění vnějšího pláště a uvedení soustavy do provozu proveďte odvzdušnění.

Anoda s vnějším zdrojem

K přídatnému zvýšení bezpečnosti je namontována v bojleru teplé užitkové vody (model FR) anoda s vnějším zdrojem. Tato anoda představuje ochranu proti korozi, aby bylo možno dosáhnout co nejdéle životnosti bojleru. Jestliže předpokládáte ve vodě zvýšený obsah chloridu (> 10 mg/l), musí se anoda po uplynutí 1 – 2 let zkontrolovat. Hliníková anoda na horní straně bojleru má ve výchozím stavu průměr 20 mm. Pokud se její průměr sníží o 5 - 8 mm nebo její délka na cca 10 cm, musí se anoda nahradit a po uplynutí 2 – 3 roků znovu zkontrolovat.

- Vypusťte tlak v bojleru (nejprve ve vnějším plášti).
- Zavřete hlavní přívod studené vody.
- Otevřete vypouštěcí kohout na odběrové straně.
- Vyšroubujte anodu z horní strany bojleru. Zkontrolujte anodu a v případě potřeby ji nahraďte.

Pro místnosti s malým místem (nízká výška stropu) se alternativně dodává řetězová anoda. Anodu můžete objednat u svého instalátéra na místě. Uveďte přítom model bojleru.

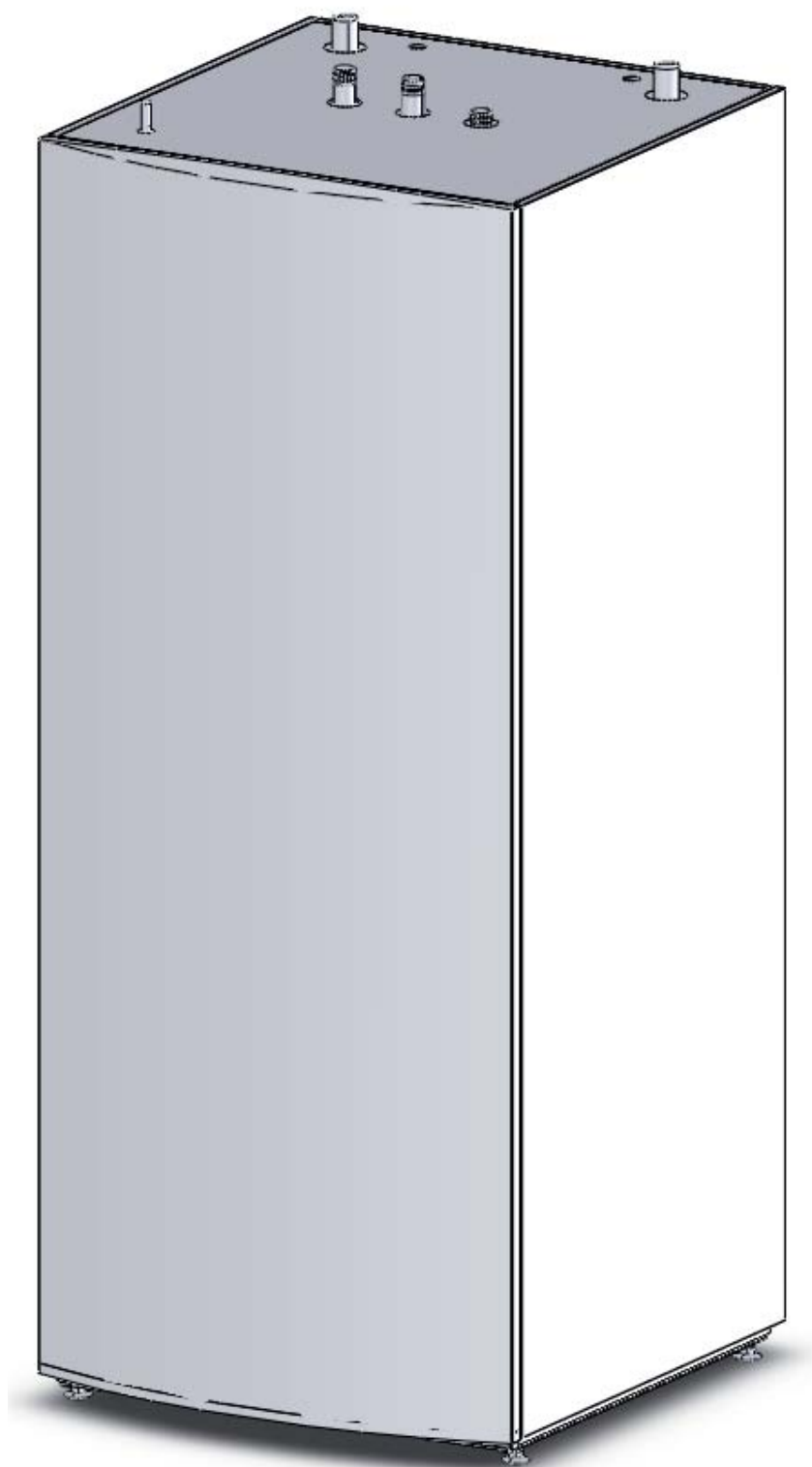
**Informacje instalacyjne****IVT****Podgrzewacz CWU w
płaszczu podwójnym****DVB 200 FR/FC****DVB 300 FR/FC****Wersja z węzownią
kolektora solarnego****DVB 200 FR-S****DVB 300 FR-S**

Podgrzewacz CWU posiada płaszcz podwójny i składa się ze zbiornika wewnętrznego o pojemności 185/286 litrów oraz zbiornika zewnętrznego o pojemności 105/176 litrów. Część wewnętrzna zasobnika wody wykonana jest ze stali nierdzewnej (seria FR) lub z blachy miedzianej (seria FC).

Informacje instalacyjne dla modeli DVB 200-300 FR/FC

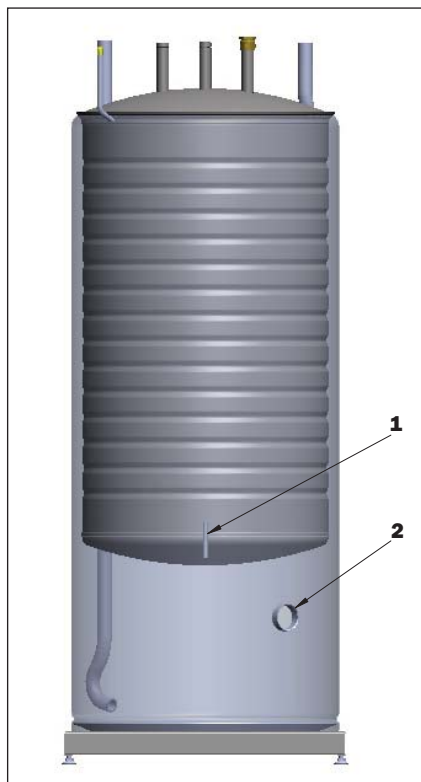

- 1 GT 3
2 Gniazdo grzałki elektrycznej (DVB 300)

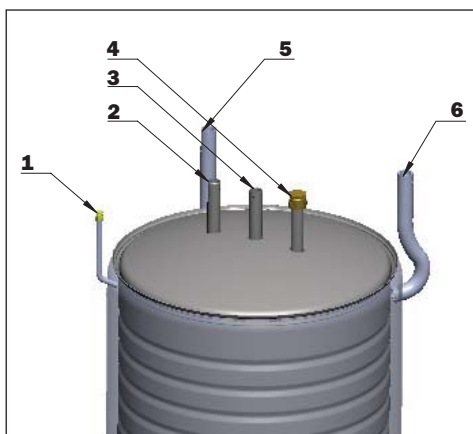

- 1 Odpowietrzenie
2 CWU
3 Woda zimna
4 Anoda ochronna
5 Rura powrotna obiegu zasilającego
6 Rura dopływowa obiegu zasilającego

Demontaż obudowy przedniej

- Należy wyciągnąć część dolną obudowy przedniej
- Następnie należy obudowę przednią podnieść prosto do góry.

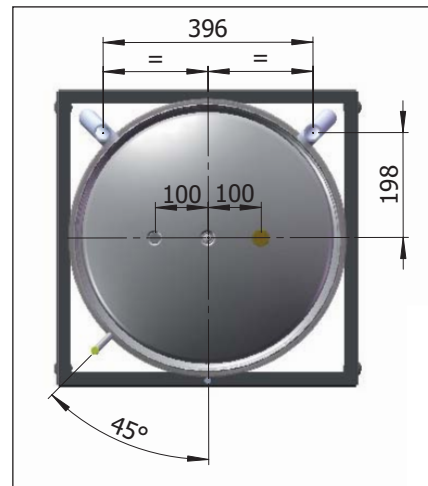
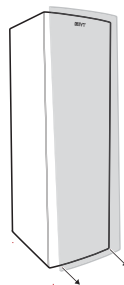

Wymiary przyłączy przechodzących przez strop, obowiązujące dla modelu DVB 200 FR/FC

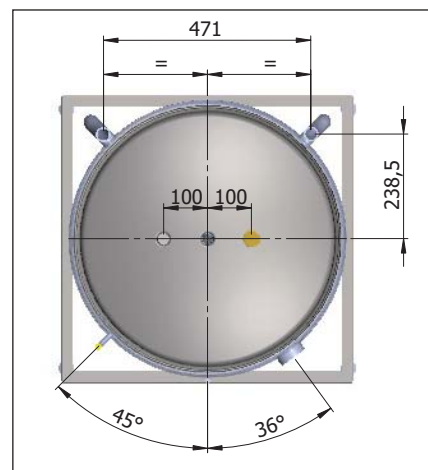

Wymiary przyłączy przechodzących przez strop, obowiązujące dla modelu DVB 300 FR/FC

Dane techniczne

| Model | DVB 200 FR | DVB 300 FR | DVB 200 FC | DVB 300 FC |
|-------------------------------------|--------------|--------------|--------------|--------------|
| Pojemność CWU | 185 | 286 | 185 | 286 |
| Pojemność zbiornika zewnętrznego | 105 | 176 | 105 | 176 |
| Przyłącza wody CWU / zimnej (mm) | 22 | 28 | 22 | 28 |
| Przyłącza zbiornika zewnętrznego | G25" | | | |
| Czujnik zanurzeniowy (mm) | 9,5 | | | |
| Przyłącze grzałki elektrycznej | - | 2" | - | 2" |
| Ciśnienie robocze w grzejnikach | 3 | 2,5 | 3 | 2,5 |
| Ciśnienie robocze CWU | 10 | | | |
| Anoda aluminiowa | Tak | | - | - |
| Wymiary (mm) (Szer. x Głęb. x Wys.) | 600x600x1520 | 695x695x1700 | 600x600x1520 | 695x695x1700 |
| Masa | 97 | 136 | 108 | 151 |

Napełnianie podgrzewacza CWU

W celu uniknięcia uszkodzenia podgrzewacza, jest rzeczą ważną aby podgrzewacz CWU napełnić wodą zanim zbiornik zewnętrzny zostanie obciążony ciśnieniem.

Uwaga! Nie wolno zapomnieć odpowietrzyć zbiornik zewnętrzny po napełnieniu go oraz po uruchomieniu systemu.

Anoda ochronna

W celu zwiększenia stopnia bezpieczeństwa, w podgrzewaczu CWU (model FR) została zamontowana anoda ochronna. Anoda ta ma za zadanie chronić podgrzewacz przed korozją i zapewnić mu dodatkowe wydłużenie żywotności. W przypadku gdy istnieje przypuszczenie obecności nadmiernej zawartości chlorków w wodzie zasilającej (> 10 mg/litr), wówczas co ok. rok – 2 lata należy dokonywać przeglądu anody. Anoda (wykonana z aluminium), zamontowana jest w górnej części podgrzewacza i początkowo jej średnica wynosi 20 mm. O ile anoda ulegnie korozji chemicznej i jej średnica zmniejszy się np. do 5 – 8 mm lub długość wynosząca będzie ok. 10 cm, należy ją wymienić i za ok. 2 – 3 lata wykonać ponowny przegląd.

- Z podgrzewacza należy spuścić ciśnienie (w pierwszej kolejności w zbiorniku zewnętrznym).
- Należy odciąć zasilanie główne w wodę zimną.
- Następnie należy otworzyć kurek spustowy przy studziencie odpływowej.
- Należy wykręcić anodę, która umieszczona jest w górnej części podgrzewacza, sprawdzić jej stan i w razie potrzeby wymienić na nową.

W ciasnych pomieszczeniach (niski pułap stropu) jako rozwiązanie alternatywne można zastosować anodę łańcuchową. Anodę można zamówić u miejscowego instalatora, podając mu model wskazany na zbiorniku.

Informacje instalacyjne dla modeli DVB 200-300 FR-S z węzownica podgrzewacza solarne.

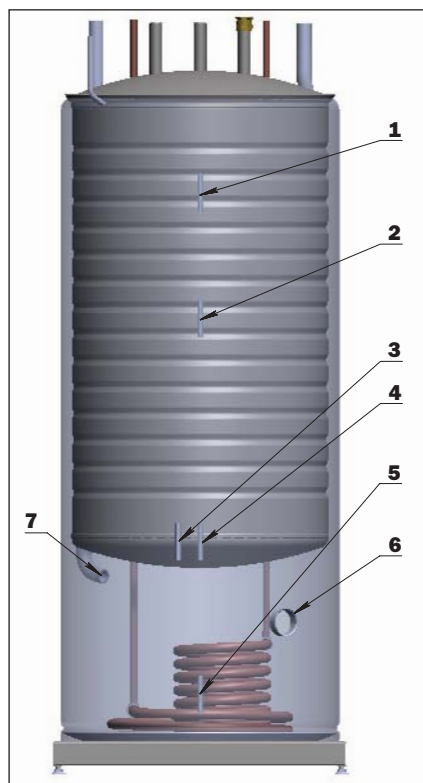

- 1 Termostat GT 3 względnie czujnik obiegu podgrzewacza solarne innego producenta.
- 2 GT 3 (VP) w przypadku wspólnej pracy z urządzeniem solarne IVT Sol
- 3 Względnie czujnik obiegu podgrzewacza solarne innego producenta
- 4 GT 3 VP bez współpracy z urządzeniem solarne IVT Sol
- 5 Czujnik IVT Sol RCS-100
- 6 Gniazdo grzałki elektrycznej (DVB 300)
- 7 Podwyższona rura obiegu powrotnego dopasowująca do urządzenia IVT Sol

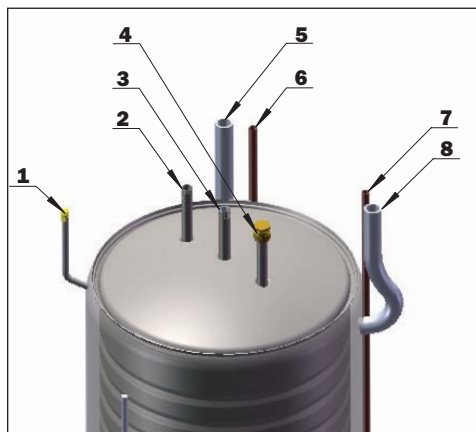

- 1 Odpowietrzenie
- 2 CWU
- 3 Woda zimna
- 4 Anoda ochronna
- 5 Rura powrotna obiegu zasilającego
- 6 Obieg powrotny z podgrzewacza solarne
- 7 Rura dopływowa podgrzewacza solarne
- 8 Rura dopływowa obiegu zasilającego

Demontaż obudowy przedniej

1. Należy wyciągnąć część dolną obudowy przedniej
2. Następnie należy obudowę przednią podnieść prosto do góry.

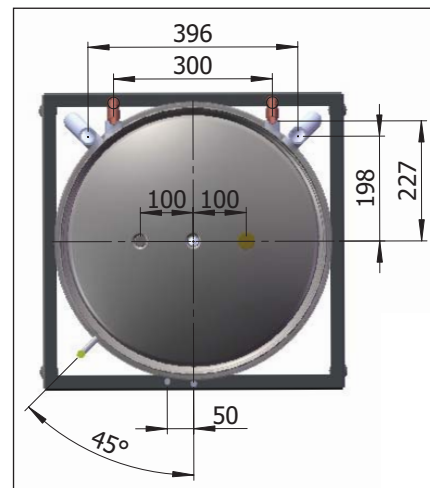
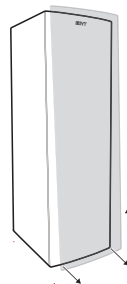

Wymiary przyłączy przechodzących przez strop dla modelu DVB 200 FR-S

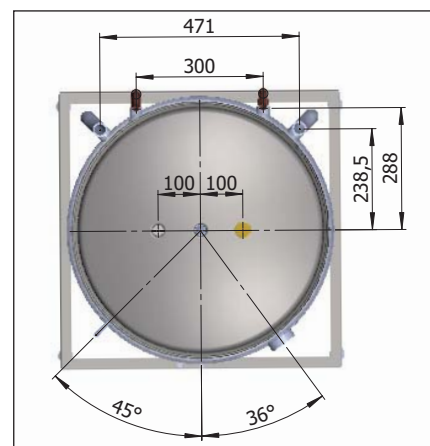

Wymiary przyłączy przechodzących przez strop dla modelu DVB 300 FR-S

Dane techniczne

| Model | DVB 200 FR-S | DVB 300 FR-S |
|----------------------------------------------|--------------|--------------|
| Pojemność CWU | 185 | 286 |
| Pojemność zbiornika zewnętrznego | 105 | 176 |
| Przyłącza wody CWU / zimnej (mm) | 22 | 28 |
| Podłączenie obiegu podgrzewacza solarne (mm) | 15 | |
| Kołnierz rury żebrowej (mm) | 22 | |
| Długość węzownicy podgrzewacza solarne (m) | 7 | 10 |
| Przyłącza zbiornika zewnętrznego | G25" | |
| Czujnik zanurzeniowy (mm) | 9,5 | |
| Przyłącze grzałki elektrycznej | - | 2" |
| Ciśnienie robocze w grzejnikach | 3 | 2,5 |
| Ciśnienie robocze CWU | 10 | |
| Anoda aluminiowa | Tak | |
| Wymiary (mm) (Szer. x Głęb. x Wys.) | 600x600x1520 | 695x695x1700 |
| Masa | 102 | 146 |

Napełnianie podgrzewacza CWU

W celu uniknięcia uszkodzenia podgrzewacza, jest rzeczą ważną aby podgrzewacz CWU napełnić wodą zanim zbiornik zewnętrzny zostanie obciążony ciśnieniem.

Uwaga! Nie wolno zapomnieć odpowietrzyć zbiornik zewnętrzny po napełnieniu go oraz po uruchomieniu systemu.

Anoda ochronna

W celu zwiększenia stopnia bezpieczeństwa, w podgrzewacz CWU (model FR) została zamontowana anoda ochronna. Anoda ta ma za zadanie chronić podgrzewacz przed korozją i zapewnić mu dodatkowe wydłużenie żywotności. W przypadku gdy istnieje przypuszczenie obecności nadmiernej zawartości chlorków w wodzie zasilającej (> 10 mg/litr), wówczas co ok. rok – 2 lata należy dokonywać przeglądu anody. Anoda (wykonana z aluminium), zamontowana jest w górnej części podgrzewacza i początkowo jej średnica wynosi 20 mm. O ile anoda ulegnie korozji chemicznej i jej średnica zmniejszy się np. do 5 – 8 mm lub długość wynosić będzie ok. 10 cm, należy ją wymienić i za ok. 2 – 3 lata wykonać ponowny przegląd.

- Z podgrzewacza należy spuścić ciśnienie (w pierwszej kolejności w zbiorniku zewnętrznym).
- Należy odciąć zasilanie główne w wodę zimną.
- Następnie należy otworzyć kurek spustowy przy studziencie odpływowej.
- Należy wykręcić anodę, która umieszczona jest w górnej części podgrzewacza, sprawdzić jej stan i w razie potrzeby wymienić na nową.

W ciasnych pomieszczeniach (niski pułap stropu) jako rozwiązanie alternatywne można zastosować anodę łańcuchową. Anodę można zamówić u miejscowego instalatora, podając mu model wskazany na zbiorniku.